



## CHARGEUR DE BATTERIE ET AIDE AU DÉMARRAGE

**RACBC2IN1**

### GUIDE DE L'UTILISATEUR

ATTENTION: Lisez le manuel d'instructions avant d'utiliser la produit!

# **SOMMAIRE**

|                                    |    |
|------------------------------------|----|
| 1. CONSIGNES DE SÉCURITÉ.....      | 3  |
| 2. DESCRIPTION.....                | 6  |
| 3. OPERATION.....                  | 6  |
| 4. MAINTENANCE ET STOCKAGE.....    | 10 |
| 5. SPÉCIFICATIONS TECHNIQUES.....  | 11 |
| 6. EXPLICATION DES SYMBOLES.....   | 11 |
| 7. MISE AU REBUT.....              | 11 |
| 8. DÉCLARATION DE CONFORMITÉ.....  | 12 |
| 9. GARANTIE.....                   | 13 |
| 10. DÉFAILLANCE DU PRODUIT.....    | 14 |
| 11. EXCLUSIONS DE LA GARANTIE..... | 15 |

## 1. CONSIGNES DE SÉCURITÉ

 **AVERTISSEMENT : Lisez tous les avertissements de sécurité et toutes les instructions.** *Le non-respect des avertissements et des instructions peut entraîner un choc électrique, un incendie et/ou des blessures graves.* **Conservez tous les avertissements et toutes les instructions pour référence ultérieure.**

### **INSTRUCTIONS DE SÉCURITÉ SPÉCIFIQUES**

- Cet appareil peut être utilisé par des enfants âgés d'au moins 8 ans et par des personnes ayant des capacités physiques, sensorielles ou mentales réduites ou dénuées d'expérience ou de connaissance, s'ils (si elles) sont correctement surveillé(e)s ou si des instructions relatives à l'utilisation de l'appareil en toute sécurité leur ont été données et si les risques encourus ont été appréhendés. Les enfants ne doivent pas jouer avec l'appareil. Le nettoyage et l'entretien par l'utilisateur ne doivent pas être effectués par des enfants sans surveillance.
- Si le câble d'alimentation est endommagé, il doit être remplacé par le fabricant, son service après-vente ou des personnes de qualification similaire afin d'éviter un danger.
- La batterie doit être placée dans une zone aérée lors de la charge.
- Avertissement: ne pas recharger les piles non rechargeables.
- La borne de la batterie non reliée au châssis doit être connectée la première. L'autre connexion doit être effectuée sur le châssis loin de la batterie et de la

canalisation de combustible. Le chargeur de batterie doit alors être raccordé au réseau.

- Après l'opération de charge, débrancher le chargeur de batterie du réseau puis retirer la connexion du châssis et enfin la connexion de la batterie.

-  Pour une utilisation à l'intérieur uniquement.

- Avant d'utiliser le chargeur de batterie, lisez toutes les instructions et tous les avertissements figurant dans ce manuel, sur le chargeur de batterie, la batterie et le produit utilisant la batterie, afin d'éviter une mauvaise utilisation des produits et d'éventuels dommages ou blessures.

-  **ATTENTION** : Pour réduire le risque de choc électrique ou d'endommagement du chargeur et de la batterie, ne chargez que des batteries rechargeables au lithium-ion BUILDER LFP et au plomb-acide AGM, GEL, STD (Min.1.2Ah, Max.400Ah). D'autres types de batteries risquent d'éclater et de provoquer des blessures ou des dommages.

- Ne pas utiliser le chargeur à l'extérieur ou l'exposer à des conditions humides ou mouillées. La pénétration d'eau dans le chargeur augmente le risque de choc électrique.

- L'utilisation d'un accessoire non recommandé ou non vendu par le fabricant du chargeur de batterie peut entraîner un risque d'incendie, de choc électrique ou de blessure. Le respect de cette règle réduira les risques d'électrocution, d'incendie ou de blessures graves.

- Avant d'utiliser l'appareil, vérifiez que le câble d'alimentation et la fiche secteur ne sont pas endommagés.

- N'utilisez pas l'appareil s'il a subi un choc important ou des secousses, ou s'il est endommagé de quelque manière que ce soit.
- En raison de la chaleur générée pendant la charge, le chargeur de batterie ne doit pas être utilisé sur une surface combustible ou dans un environnement inflammable.
- Ne pas couvrir les fentes d'aération.
- Ne démontez jamais l'appareil vous-même.
- Retirez la fiche du chargeur de batterie de la prise lorsqu'il n'est pas utilisé ou lorsqu'il est nettoyé.
- N'utilisez que des câbles de rallonge homologués et techniquement en parfait état.
- Pendant le fonctionnement, assurez une ventilation suffisante. Un dysfonctionnement pendant la charge peut être causé par le stockage et l'utilisation dans des endroits où la température dépasse +40°C. Ceci doit être évité. Le chargement de la batterie dans des armoires fermées, à proximité de sources de chaleur (radiateurs, soleil), etc., provoque une accumulation de chaleur qui peut endommager l'appareil.
- Si la batterie n'est pas utilisée pendant une période prolongée, retirez-la du chargeur et débranchez la fiche secteur.
- Protégez le contact de la batterie afin d'éviter un court-circuit causé par un objet métallique qui pourrait provoquer un incendie ou une explosion.
- Ne chargez que les piles d'origine recommandées.

## 2. DESCRIPTION

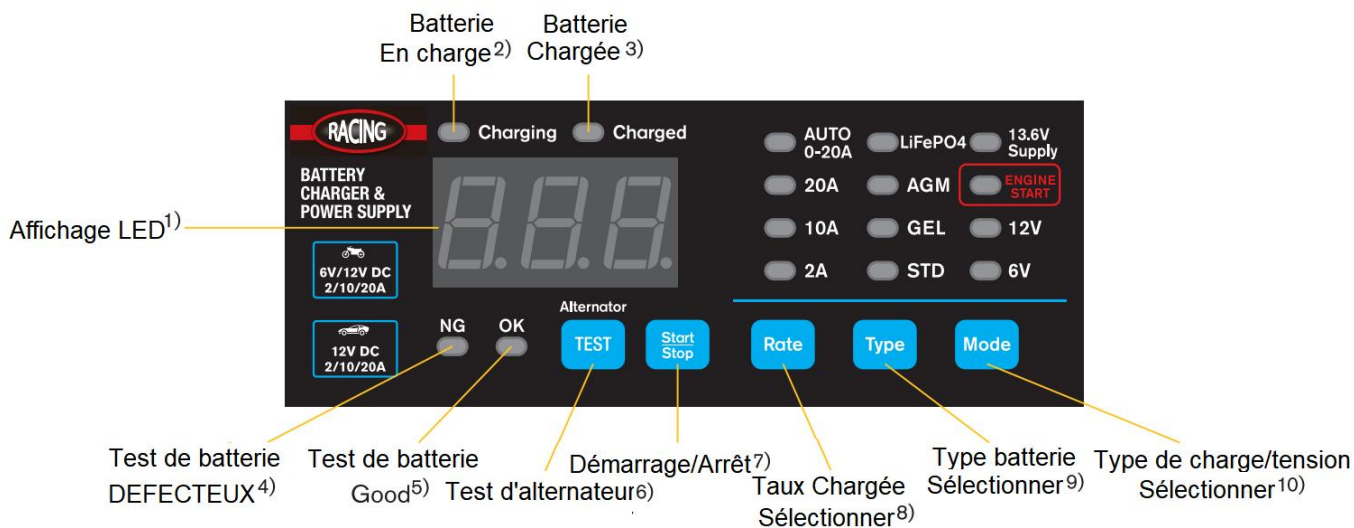
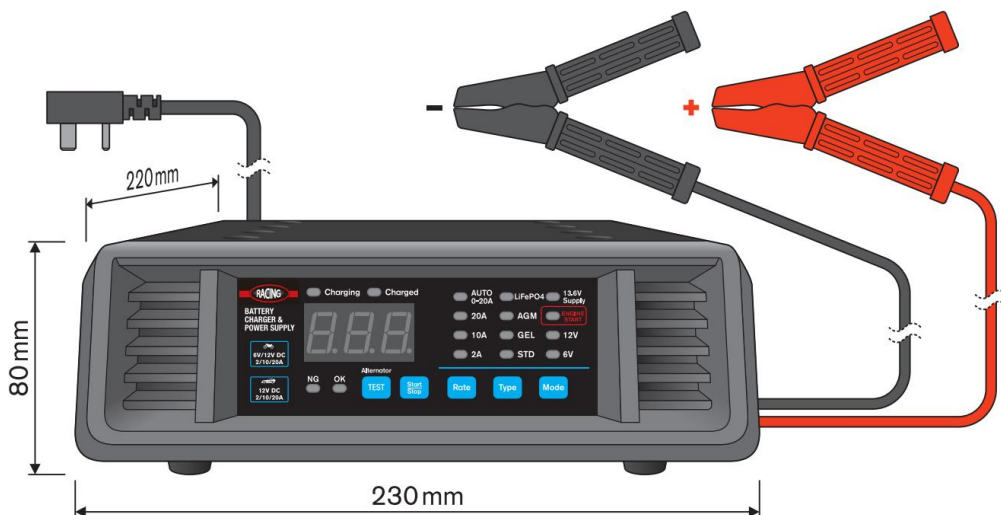

## 3. OPERATION



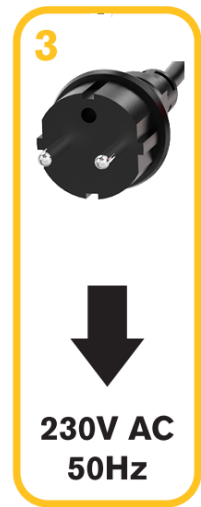
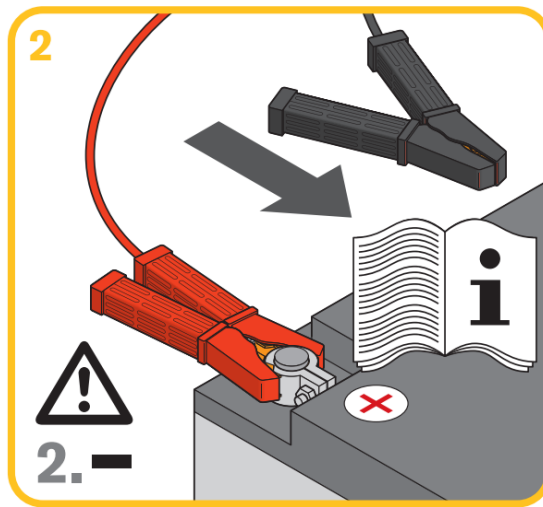
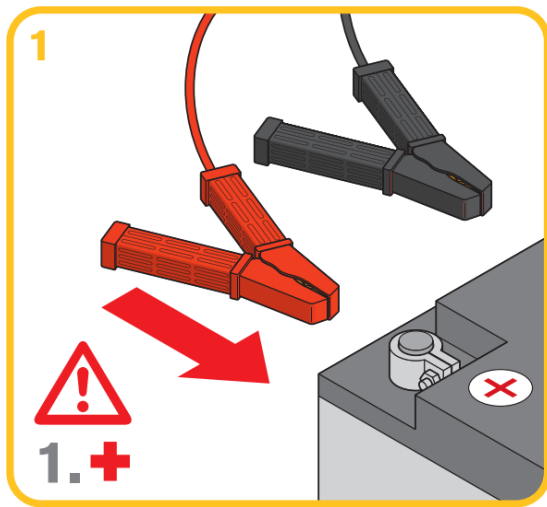
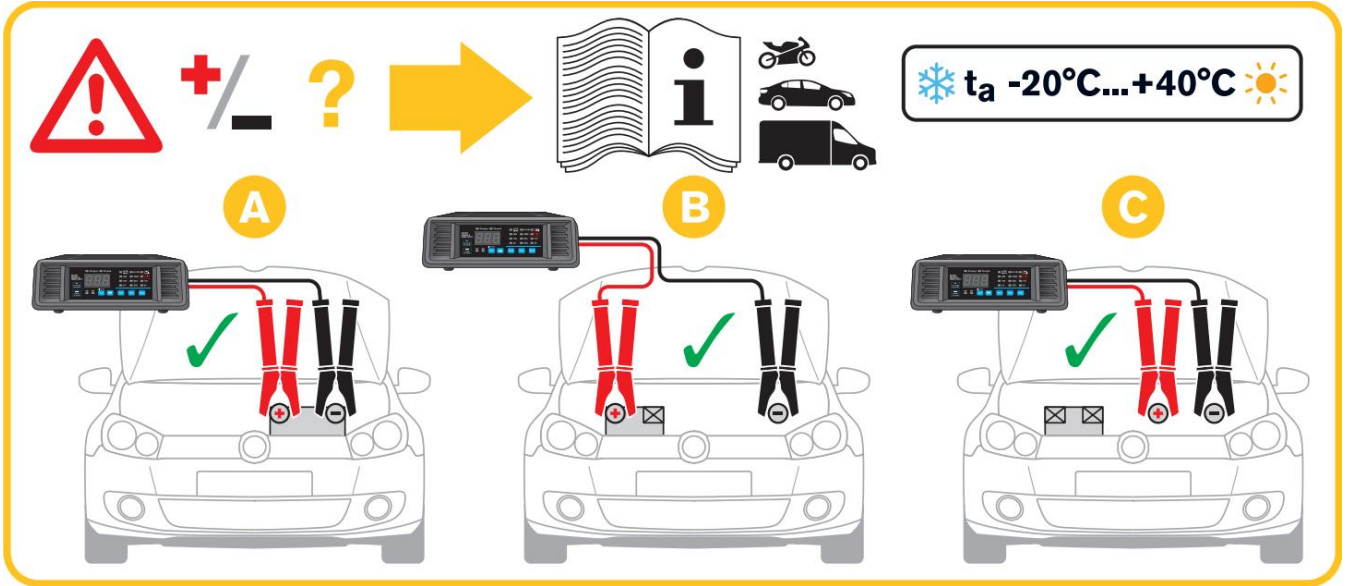

# 4a

1.

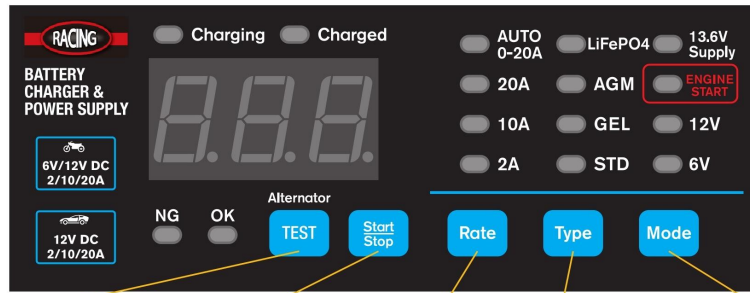
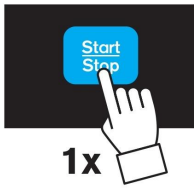

2.

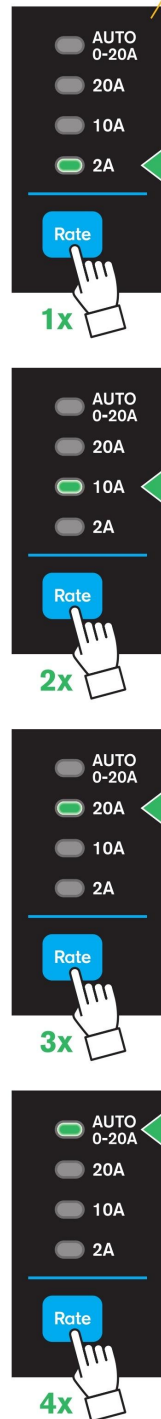
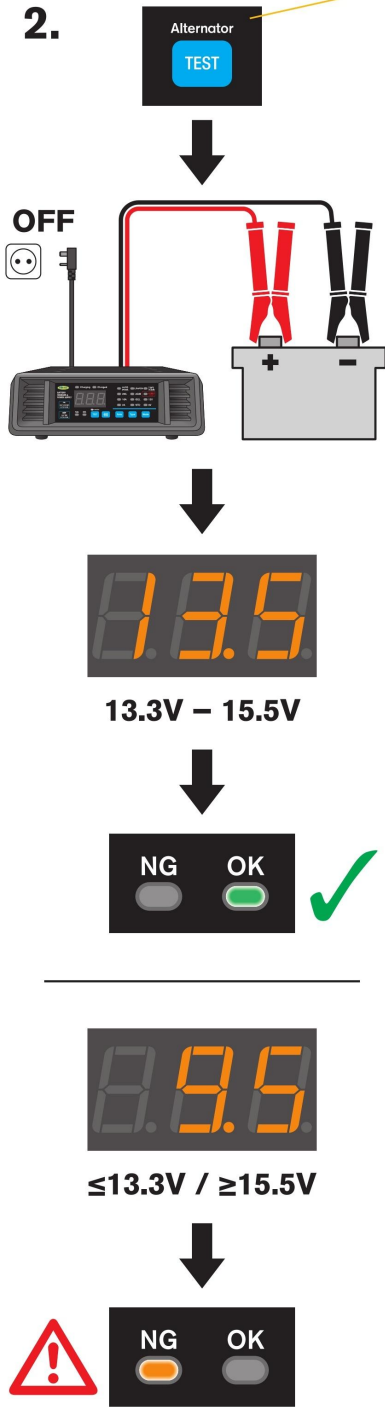

4b

## Jump Start

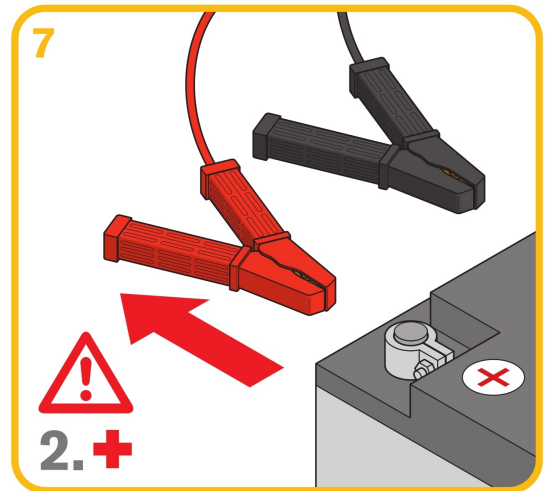
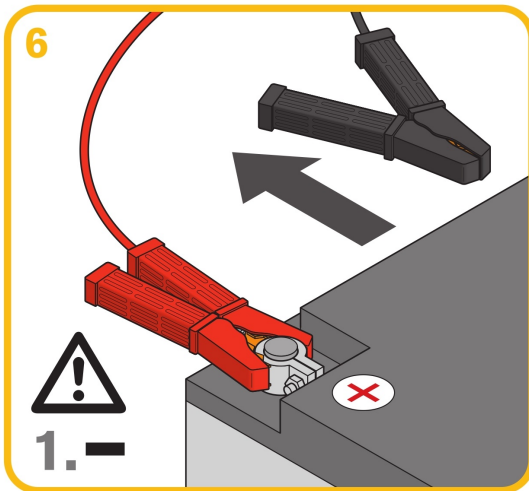
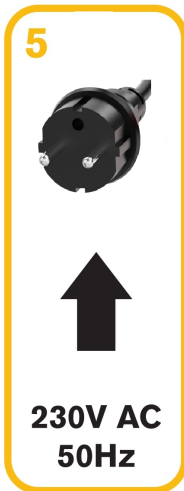
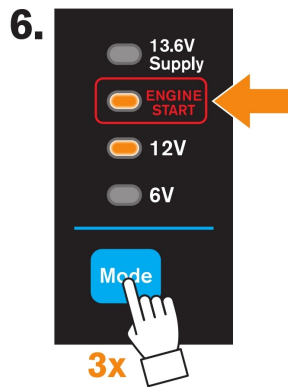
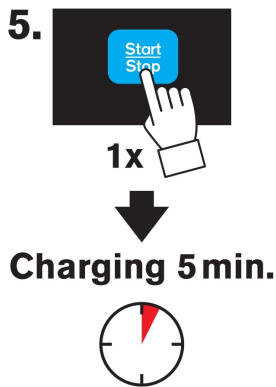
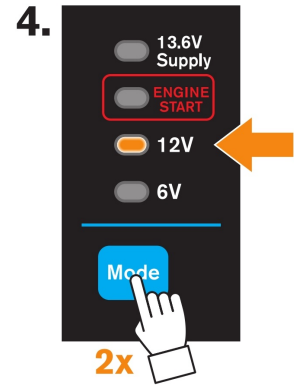
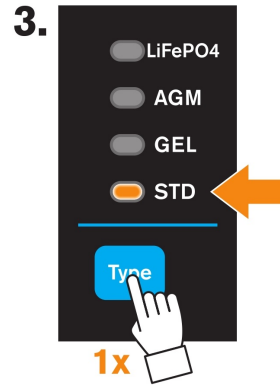
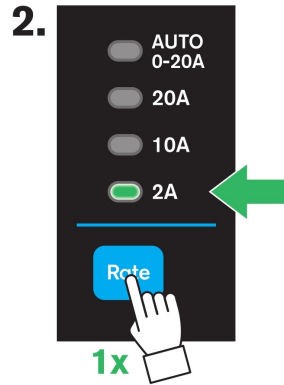
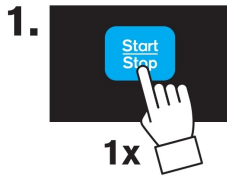
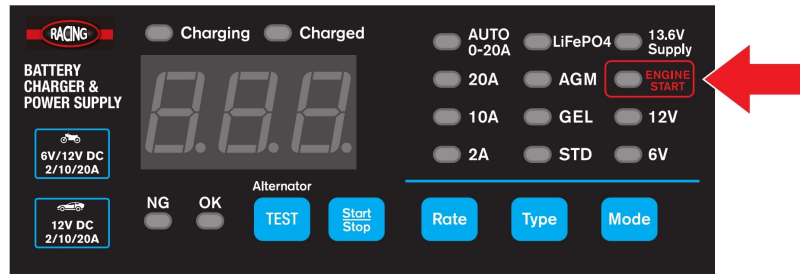

Cet appareil peut être utilisé par des enfants à partir de 8 ans et des personnes dont les capacités physiques, sensorielles ou mentales sont réduites ou qui manquent d'expérience et de connaissances, à condition qu'elles aient reçu une surveillance ou des instructions concernant l'utilisation de l'appareil en toute sécurité et qu'elles comprennent les risques encourus.

Les enfants doivent être surveillés pour s'assurer qu'ils ne jouent pas avec l'appareil. Utilisation à l'intérieur uniquement. Charger uniquement des batteries rechargeables. Débranchez l'alimentation avant d'effectuer ou de rompre les connexions avec la batterie.

**AVERTISSEMENT** : Gaz explosifs. Éviter les flammes et les étincelles.

**AVERTISSEMENT** : L'utilisation de pièces non autorisées ou le non-respect des instructions d'entretien peut entraîner un risque d'électrocution ou de blessure. Conservez le manuel en lieu sûr.

**DANGER** ! Veuillez noter que les batteries plomb-acide génèrent des gaz explosifs lors de leur fonctionnement normal. C'est pourquoi il est très important de lire et de suivre attentivement ces instructions chaque fois que vous utilisez le dispositif de chargement.

**AVERTISSEMENT** ! Les véhicules modernes comportent de nombreux systèmes électroniques. Il est nécessaire de consulter le constructeur de votre véhicule pour savoir s'il existe des instructions spécifiques concernant l'utilisation de ce type d'appareil dans différents véhicules. Chargez l'appareil dans un endroit bien ventilé. NE PAS utiliser l'appareil à proximité de liquides ou de gaz inflammables. NE PAS toucher les pinces attachées ou les laisser toucher le châssis. NE PAS connecter les pinces avec un autre objet métallique. NE PAS recouper les cordons d'alimentation du chargeur avec la batterie. Assurez-vous que la borne positive (+/rouge) est connectée à la borne positive et que la borne négative (-/noir) est connectée à la borne positive. NE PAS tirer sur les câbles ou les bornes de la batterie. NE PAS tirer sur le cordon d'alimentation et NE PAS l'utiliser pour transporter le chargeur. NE PAS retirer le connecteur de la prise avec le câble. N'utilisez PAS de câbles, de connecteurs ou de pinces usés ou endommagés. Toute pièce défectueuse doit être réparée immédiatement ou remplacée par un technicien qualifié. NE PAS utiliser le chargeur pour une tâche pour laquelle il n'a pas été conçu. NE PAS couvrir ou obstruer les baies ou le ventilateur de refroidissement du chargeur.

## 4. MAINTENANCE ET STOCKAGE

### 4.1 MAINTENANCE

- L'entretien, les tests et les réparations ne doivent être effectués que par des centres de service agréés.
- Les fentes d'aération du boîtier du moteur doivent être nettoyées de temps en temps. Si l'appareil est défectueux, il doit être réparé par un agent de service agréé.
- Évitez d'utiliser des solvants pour nettoyer les pièces en plastique.
- La plupart des plastiques sont susceptibles d'être endommagés par divers types de solvants commerciaux et peuvent être endommagés par leur utilisation. Utilisez des vêtements propres pour enlever la saleté, la poussière, l'huile, la graisse, etc.



**AVERTISSEMENT** : Ne laissez à aucun moment les liquides de frein, l'essence, les produits à base de pétrole, les huiles pénétrantes, etc. entrer en contact avec les pièces en plastique. Les produits chimiques peuvent endommager, affaiblir ou détruire le plastique, ce qui peut entraîner des blessures graves.







### 4.2 STOCKAGE

Conservez votre chargeur dans un endroit frais et sec, entre 10°C et 25°C. Il n'est pas recommandé de le laisser dans une camionnette froide pendant la nuit. Veillez à ce qu'aucune limaille métallique ni aucun copeau ne pénètre dans les orifices d'aération pendant le stockage, car cela pourrait provoquer des blessures graves lors de la prochaine utilisation.

## 5. SPÉCIFICATIONS TECHNIQUES

|                          |                                      |
|--------------------------|--------------------------------------|
| Entrée                   | 220-240V~ 50Hz 2,5A                  |
| Sortie                   | 6/12Vd.c. 2/10/20A                   |
| Alimentation électrique  | 12V d.c. par défaut : 13,6V d.c. 20A |
| Fonction d'amplification | Arrêter pour 180s en renforçant 5s   |
| Courant de départ        | Max. 75A                             |
| Capacité de la batterie  | Min. 1.2Ah Max. 400Ah                |

## 6. EXPLICATION DES SYMBOLES

|                                                                                     |                                                                                                                  |                                                                                    |                         |
|-------------------------------------------------------------------------------------|------------------------------------------------------------------------------------------------------------------|------------------------------------------------------------------------------------|-------------------------|
|    | Ne pas jeter les vieux appareils avec les ordures ménagères.                                                     |  | Avertissement général ! |
|    | Pour réduire le risque de blessure, l'utilisateur doit lire et comprendre ce manuel avant d'utiliser ce produit. |  | Recyclage.              |
|    | Conforme aux normes de sécurité en vigueur.                                                                      |  | Type de fusible.        |
|  | Ce produit convient pour une utilisation à l'intérieur.                                                          |                                                                                    |                         |

## 7. MISE AU REBUT



Les outils électriques, ainsi que leurs accessoires et emballages, doivent pouvoir suivre une filière de recyclage appropriée. Uniquement pour les pays de l'Union européenne :

Ne jetez pas votre appareil électrique avec les ordures ménagères ! Conformément à la directive européenne 2012/19/UE relative aux déchets d'équipements électriques et électroniques et à sa transposition dans les législations nationales, les outils électriques qui ne peuvent plus être utilisés doivent être triés et suivre une filière de recyclage appropriée.

## 8. DÉCLARATION DE CONFORMITÉ



BUILDER SAS

32 rue Aristide Bergès - Z.I. du Casque - 31270 Cugnaux - France

Déclare que la machine indiquée ci-dessous :

Désignation : CHARGEUR DE BATTERIE ET Jump start

Modèle : RACBC2IN1

Numéro de série : 20250111976-20250113475

Est conforme aux directives européennes :

Directive LVD 2014/35/EU

Directive CEM 2014/30/EU

Directive ROHS : (UE) 2015/863 modifiant 2011/65/EU

Ce produit est également conforme aux normes suivantes :

EN 60335-1 : 2012/A15:2021

EN 60335-2-29 : 2021/A1:2021

EN 62233 : 2008

EN IEC55014-1:2021; EN IEC55014-2: 2021

EN IEC61000-3-2:2019/A1:2021;

EN 61000-3-3:2013/A2:2021

Cugnaux, le 20/11/2024

Philippe MARIE / PDG

## 9. GARANTIE

Le fabricant garantit le produit contre les défauts de matériel et de main-d'œuvre pour une période de 2 ans à compter de la date d'achat originelle. La garantie ne s'applique que si le produit est à usage domestique. La garantie ne s'étend pas pour des pannes dues à l'usure et aux dommages normaux.

Le fabricant accepte de remplacer les pièces classées comme défectueuses par le distributeur désigné. Le fabricant n'accepte pas la responsabilité du remplacement de la machine, toute ou partie, et / ou des dommages s'ensuivant.

### La garantie ne couvre pas les pannes dues :

- à la maintenance insuffisante.
- au montage, réglage ou opérations anormales du produit.
- aux pièces sujettes à une usure et des dommages normaux.

### La garantie ne s'étend pas :

aux coûts d'expédition et d'emballage.

à l'utilisation d'outils pour un usage autre que celui pour lequel il est conçu.

à l'usage et maintenance de la machine de manière non décrite dans le manuel d'utilisateur.

De par notre politique d'amélioration continue du produit, nous nous réservons le droit d'altérer ou de modifier les caractéristiques sans préavis. En conséquence, le produit peut être différent des informations contenues ci-dessus, mais une modification sera entreprise sans préavis si elle est reconnue comme une amélioration de la caractéristique précédente.

### LIRE ATTENTIVEMENT LE MANUEL AVANT D'UTILISER LA MACHINE.

En commandant des pièces détachées, veuillez indiquer le numéro ou le code de la pièce, vous pouvez trouver cela dans la liste de pièces détachées dans ce manuel. Garder le reçu d'achat ; sans lui, la garantie est invalide. Pour vous aider avec votre produit, nous vous invitons à nous contacter par téléphone ou via notre site Web :

**+33 (0)9.70.75.30.30**

**<https://services.swap-europe.com/contact>**

Vous devez créer un « ticket » via la plateforme Web :

Enregistrez-vous ou créez votre compte

Indiquez les références de l'outil

Choisissez l'objet de votre demande.

Décrivez votre problème.

Joignez ces fichiers : la facture ou le ticket de caisse, la photo de la plaque d'identification (numéro de série), la photo de la pièce dont vous avez besoin

(par exemple : broches de la fiche de transformateur qui sont cassées)



## 10. DEFAILLANCE DU PRODUIT

### QUE FAIRE SI MA MACHINE EST EN PANNE ?

#### Si vous avez acheté le produit dans un magasin :

- S'assurer que la machine est complète avec les accessoires fournis, et propre ! Si ce n'est pas le cas, le réparateur refuse la machine.
- Allez au magasin avec la machine complète et avec la facture ou le ticket de caisse.

#### Si vous avez acheté le produit sur un site Web :

- S'assurer que la machine est complète avec les accessoires fournis, et propre ! Si ce n'est pas le cas, le réparateur refuse la machine.
- Créer un ticket de service SWAP-Europe sur le site : <https://services.swap-europe.com>. En faisant la demande sur SWAP-Europe, vous devez joindre la facture et la photo de la plaque d'identification (numéro de série).

Contactez le poste de réparation pour vous assurer qu'il est disponible avant d'y déposer votre machine.

Allez au poste de réparation avec la machine complète emballée, accompagnée de la facture d'achat et la fiche d'assistance du poste téléchargeable après que la demande de service soit complétée sur le site SWAP-Europe.

**Gardez l'emballage d'origine pour permettre au service après-vente de renvoyer ou d'emballer votre machine dans une boîte en carton similaire des mêmes dimensions.**

**Pour les questions concernant notre service après-vente, vous pouvez faire la demande sur notre site Web <https://services.swap-europe.com>**

**Notre hotline reste disponible au +33 (9) 70 75 30 30.**



# 11. EXCLUSIONS DE GARANTIE

## LA GARANTIE NE COUVRE PAS :

- Le démarrage et le réglage du produit.
- Les dégâts dus à l'usure et aux dommages normaux du produit.
- Les dommages dus à l'utilisation incorrecte du produit.
- Les dommages dus à l'assemblage et au démarrage non en conformité avec le manuel de l'utilisateur.
- Les pannes dues à la carburation au-delà de 90 jours et l'encrassement du carburateur.
- La maintenance standard et périodique.
- La modification et le démontage annulant directement la garantie.
- Les produits dont le marquage d'identification d'origine (marque, numéro de série) a été dégradé, modifié ou effacé.
- Le remplacement des consommables.
- L'utilisation de pièces qui ne sont pas d'origine.
- Le bris de pièces à la suite d'impacts ou de projections.
- Pannes d'accessoires.
- Les défauts et leurs conséquences liés à une cause externe.
- La perte de composants et pertes dues à un serrage insuffisant.
- Les composants coupés et tout dommage en relation avec le desserrage de pièces.
- Surcharge et surchauffe.
- La mauvaise qualité de l'alimentation : défaut de tension, erreur de tension, etc.
- Les dommages dus à la privation de la jouissance du produit pendant la durée nécessaire aux réparations, et plus généralement les coûts en relation à l'immobilisation du produit.
- Les coûts d'une seconde opinion établie par un tiers à la suite d'une estimation par un poste de réparation de SWAP-Europe.
- L'utilisation d'un produit qui présente un défaut ou une panne qui n'était pas le sujet d'un rapport immédiat et / ou réparé par les services de SWAP-Europe.
- Détérioration liée au transport et au stockage\*.
- Lanceurs au-delà de 90 jours.
- Huile, essence, graisse.
- Dommages en relation avec l'utilisation d'essences et de lubrifiants non conformes.

\*En conformité avec la législation sur le transport, les dommages en relation avec le transport doivent être déclarés aux transporteurs dans les 48 heures maximum suivant l'observation par lettre recommandée avec accusé de réception.

Ce document est un supplément à votre intention, une liste non exhaustive.

**Attention** : toutes les commandes doivent être vérifiées en présence du livreur. En cas de refus par le livreur, vous devez simplement refuser la livraison et notifier votre refus.

**Rappel** : les réserves n'excluent pas la notification par lettre recommandée avec accusé de réception dans les 72 heures.

### Informations :

Les appareils thermiques doivent être préparés à l'hiver chaque année (service disponible sur le site SWAP-Europe). Les batteries doivent être chargées avant d'être stockées.

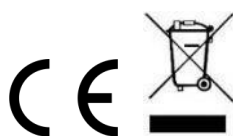

BUILDER SAS

32 rue Aristide Bergès - Z.I. du Casque - 31270 Cugnaux - France

FABRIQUÉ EN CHINE